

### Baugruppe für Handspannung (optional)

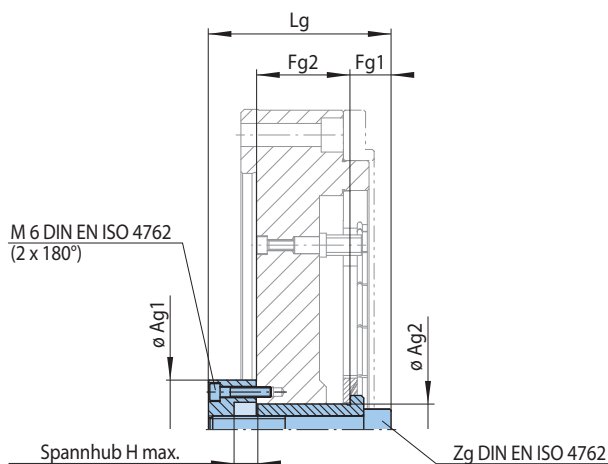

36-1

für Größe	Ag1 mm	Ag2 mm	Fg1 mm	Fg2 mm	H max. mm	Lg mm	Zg	Mat.-Nr. 3182-
KFFF 110	43	16	16	27	3,2	59	M 10	022900
KFFF 120	43	16	16	27	3,6	59	M 10	022900
KFFF 130	43	16	16	27	4,0	59	M 10	022900
KFFF 140	43	16	16	27	4,4	59	M 10	022900
KFFF 155	48	20	19	35	4,8	79	M 12	028900
KFFF 170	48	20	19	35	5,4	79	M 12	028900
KFFF 185	48	20	19	35	6,1	79	M 12	028900
KFFF 200	48	20	19	35	6,7	79	M 12	028900
KFFF 220	48	20	19	35	7,2	79	M 12	028900
KFFF 240	58	30	24	54	8,0	106	M 16	040900
KFFF 260	58	30	24	54	9,0	106	M 16	040900
KFFF 280	58	30	24	54	10,0	106	M 16	040900

### Anlagering (optional)

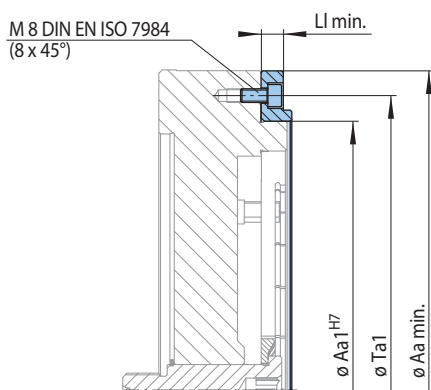

36-2

für Größe	Aa min. mm	Aa1 mm	Li min. mm	Ta1 mm
KFFF 110	200	150	8	175
KFFF 120	200	150	8	175
KFFF 130	225	170	8	200
KFFF 140	225	170	8	200
KFFF 155	250	200	8	225
KFFF 170	250	200	8	225
KFFF 185	275	225	8	250
KFFF 200	275	225	8	250
KFFF 220	315	250	8	280
KFFF 240	375	315	8	345
KFFF 260	375	315	8	345
KFFF 280	375	315	8	345

Fehlende Maße entsprechen Werkstückgeometrie.

Edmayr Antriebstechnik GmbH  
 Thalham 20, 4880 St. Georgen im Attergau  
 Tel.: +43 7667 6840 Fax: +43 7667 20070  
[office@edmayr.at](mailto:office@edmayr.at) [www.edmayr.at](http://www.edmayr.at)